

# BASE

FRANCE

## DÉMONTE-PNEUS

- FICHE GAMME





## DP.131



Idéal pour  
faible volume

Démonte-pneu 1 vitesse  
Réf. **DP.131**

### CARACTÉRISTIQUES TECHNIQUES

- Mouvement pneumatique basculant de la colonne et du bras.
- 1 vitesse de rotation.
- Table de 20" avec 2 vérins pneumatiques de serrage.
- Idéal pour faibles et moyens volumes.
- Verrouillage simultané du bras horizontal et vertical.
- Régulateur de pression avec lubrificateur et filtre à eau.
- Protections plastiques pour éviter l'endommagement de jantes alu.



10''-20''

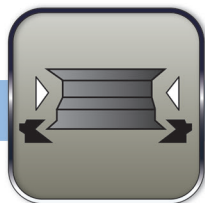

12''-23''



3''-11''

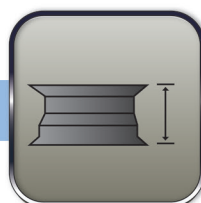

Max. 1000 mm

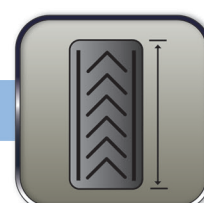

### ÉQUIPEMENT DE SÉRIE

- 1 pinceau
- 1 levier démonte-pneu
- 1 jeu de protections pour mors et Bec
- 1 gonfleur MICHELIN

### ÉQUIPEMENT OPTIONNEL

- Gonflage tubeless
- Becs en plastique
- Pas de 3<sup>ème</sup> main sur ce modèle

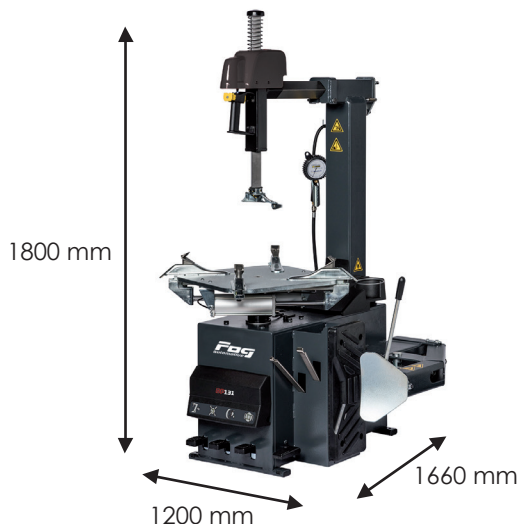

**POIDS NET DU PRODUIT**  
240 kg

**ALIMENTATION**  
400 V 3 ph / 50 Hz / 4 A

**PRESSION DE TRAVAIL**  
8-10 bars

**VITESSE DE ROTATION**  
7,5 tr/min



## DP.132 - DP.132TR



2 vitesses  
de rotation

Démonte-pneu 2 vitesses  
Réf. **DP.132**

Démonte-pneu 2 vitesses équipé  
d'une 3<sup>ème</sup> main prémontée  
Réf. **DP.132TR**

### CARACTÉRISTIQUES TECHNIQUES

- Mouvement pneumatique basculant de la colonne et du bras.
- 2 vitesses de rotation.
- Table de 22" avec 2 vérins pneumatiques de serrage.
- Verrouillage simultané du bras horizontal et vertical.
- Régulateur de pression avec lubrificateur et filtre à eau.
- Groupe pédales extractible.
- Protections plastiques pour éviter l'endommagement de jantes alu.
- 3<sup>ème</sup> main prémontée (sur la Réf. **DP.132TR**).



Réf. **DP.132TR**

10"-22"

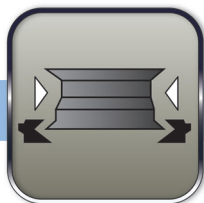

12"-24"



3"-11"

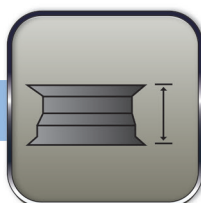

Max. 1100 mm



### ÉQUIPEMENT DE SÉRIE

- 1 pinceau
- 1 levier démonte-pneu
- 1 jeu de protections pour mors et Bec et détalonneur
- 1 gonfleur MICHELIN

### ÉQUIPEMENT OPTIONNEL

- Gonflage tubeless
- Becs en plastique
- Lève-roue

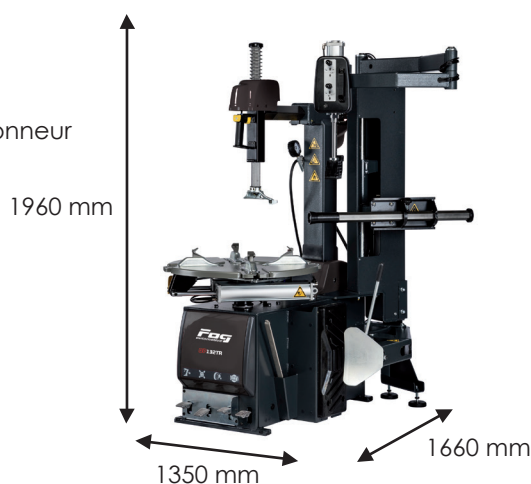

**POIDS NET DP.132**

240 kg

**POIDS NET DP.132TR**

366 kg

**ALIMENTATION**

400 V 3 ph / 50 Hz / 4 A

**PRESSION DE TRAVAIL**

8-10 bars

**VITESSE DE ROTATION**

7,5 - 15 tr/min



## DP.232EG - DP.232TREG

Pour usage intensif  
avec 2 vitesses de rotation



Démonte-pneu 22'' automatique à 2 vitesses et équipé de l'Ergo Control  
Réf. **DP.232EG**

Démonte-pneu 22'' automatique à 2 vitesses, équipé d'une 3<sup>ème</sup> main prémontée et de l'Ergo Control  
Réf. **DP.232TREG**

### CARACTÉRISTIQUES TECHNIQUES

- Mouvement pneumatique basculant de la colonne et du bras.
- 2 vitesses de rotation.
- Système Ergo Control pour un détalonnage sans effort
- Table de 22'' avec 2 vérins pneumatiques de serrage.
- Verrouillage simultané du bras horizontal et vertical.
- Régulateur de pression avec lubrificateur et filtre à eau.
- Groupe pédales extractible.
- Protections plastiques pour éviter l'endommagement de jantes alu.
- 3<sup>ème</sup> main prémontée (sur la Réf. **DP.232TREG**).



Réf. **DP.232TREG**

10''-22''

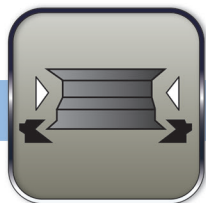

12''-24''



3''-12''

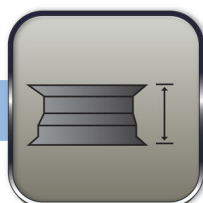

Max. 1100 mm



### ÉQUIPEMENT DE SÉRIE

- 1 pinceau
- 1 levier démonte-pneu
- 1 jeu de protections pour mors et Bec et détalonneur
- 1 gonfleur MICHELIN

### ÉQUIPEMENT OPTIONNEL

- Gonflage tubeless
- Becs en plastique
- Lève-roue

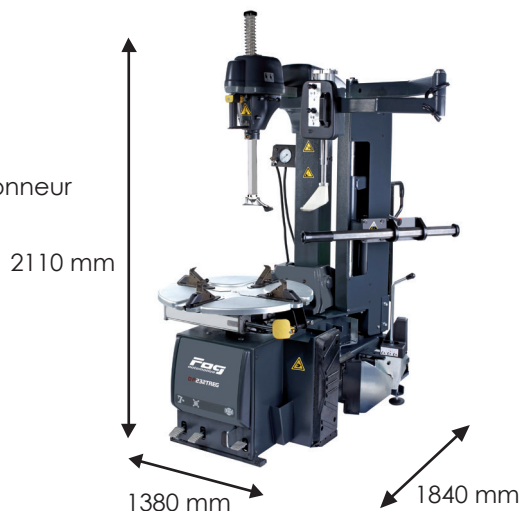

**POIDS NET DP.232EG**

317 kg

**POIDS NET DP.232TREG**

502 kg

**ALIMENTATION**

400 V 3 ph / 50 Hz / 3,5 A

**Existent aussi en version 230V**

sous la Réf. **DP.232EG-230**

et la Réf. **DP.232TREG-230**

**PRESSION DE TRAVAIL**

8-10 bars

**VITESSE DE ROTATION**

7,5 - 15 tr/min



## DP.23VTREG - DP.23VTREGL

Pour usage intensif  
avec variateur



Démonte-pneu avec Variateur, équipé d'une 3<sup>ème</sup> main prémontée et de l'Ergo Control  
Réf. **DP.23VTREG**

Démonte-pneu avec Variateur, équipé d'une 3<sup>ème</sup> main prémontée, de l'Ergo Control et du Leverless  
Réf. **DP.23VTREGL**

### CARACTÉRISTIQUES TECHNIQUES

- Mouvement pneumatique basculant de la colonne et du bras.
- Variateur de vitesse.
- Système Ergo Control pour un détalonnage sans effort.
- Table de 24'' avec 2 vérins pneumatiques de serrage.
- Verrouillage simultané du bras horizontal et vertical.
- Régulateur de pression avec lubrificateur et filtre à eau.
- Groupe pédales extractible.
- Protections plastiques pour éviter l'endommagement de jantes alu.
- 3<sup>ème</sup> main prémontée.
- Système de bec Leverless (sur la Réf. **DP.23VTREGL**).



Réf. **DP.23VTREG**

10''-24''

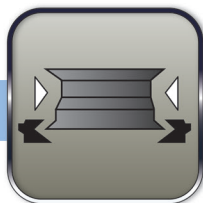

12''-28''

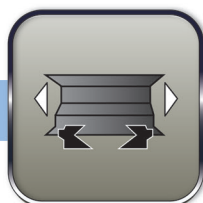

3''-12.5''

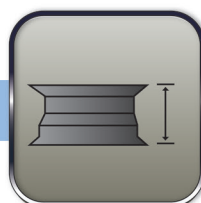

Max. 1200 mm



### ÉQUIPEMENT DE SÉRIE

- 1 pinceau
- 1 levier démonte-pneu
- 1 jeu de protections pour mors et Bec et détalonneur
- 1 gonfleur MICHELIN

### ÉQUIPEMENT OPTIONNEL

- Gonflage tubeless
- Becs en plastique
- Lève-roue



**POIDS NET DP.23VTREG**

380 kg

**POIDS NET DP.23VTREGL**

418 kg

**ALIMENTATION**

230 V 1 ph / 50 Hz / 12,5 A

**PRESSION DE TRAVAIL**

8-10 bars

**VITESSE DE ROTATION**

Variateur 7,5 - 15 tr/min



## DP.33VTREGL



Pour usage intensif

Démonte-pneu avec Variateur, équipé d'une 3<sup>ème</sup> main prémontée, de l'Ergo Control et Leverless  
Réf. **DP.33VTREGL**

### CARACTÉRISTIQUES TECHNIQUES

- Mouvement pneumatique basculant de la colonne et du bras.
- Variateur de vitesse.
- Système de bec Leverless.
- Système Ergo Control pour un détalonnage sans effort.
- Table de 28" avec 2 vérins pneumatiques de serrage.
- Verrouillage simultané du bras horizontal et vertical.
- Régulateur de pression avec lubrificateur et filtre à eau.
- Groupe pédales extractible.
- Protections plastiques pour éviter l'endommagement de jantes alu.
- 3<sup>ème</sup> main prémontée.



12"-28"

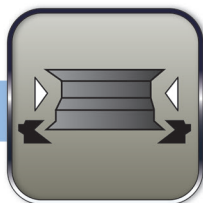

13"-32"



3"-15"

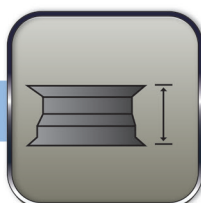

Max. 1200 mm



### ÉQUIPEMENT DE SÉRIE

- 1 pinceau
- 1 levier démonte-pneu
- 1 jeu de protections pour mors et Bec et détalonneur
- 1 gonfleur MICHELIN

### ÉQUIPEMENT OPTIONNEL

- Gonflage tubeless
- Becs en plastique
- Lève-roue

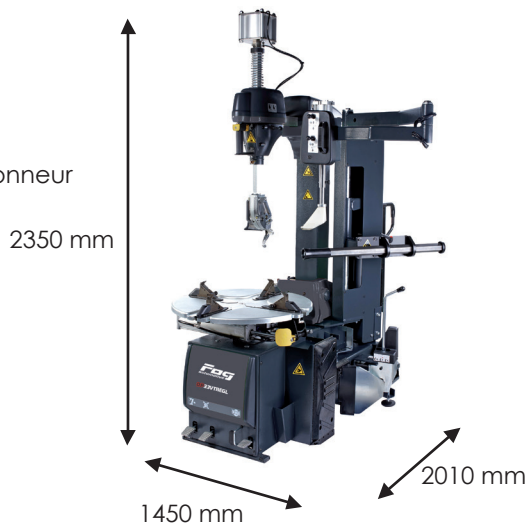

### POIDS NET DU PRODUIT

409 kg

### ALIMENTATION

230 V 1 ph / 50 Hz / 12,5 A

### PRESSION DE TRAVAIL

8-10 bars

### VITESSE DE ROTATION

Variateur 7,5 - 15 tr/min



## DP.400



Idéal pour les  
pneumaticiens

Démonte-pneu 30'' à mandrin, avec variateur, équipé d'une 3<sup>ème</sup> main prémontée, de l'Ergo Control, d'un lève-roue et du Leverless Réf. **DP.400**

### CARACTÉRISTIQUES TECHNIQUES

- Mouvement pneumatique basculant de la colonne et du bras.
- Variateur de vitesse.
- Système de bec Leverless.
- Système Ergo Control pour un détalonnage sans effort.
- Mandrin central pour accepter des jantes jusqu'à 30''.
- 3<sup>ème</sup> main prémontée avec 2 bras de commande indépendants équipés d'anneaux de mémoire de position.
- Lève-roue permettant à l'opérateur de positionner la roue sur le mandrin sans effort.
- Système de verrouillage facile et précis.



13''-30''

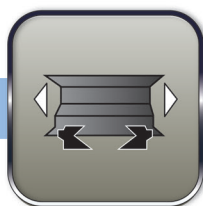

jusqu'à 15''

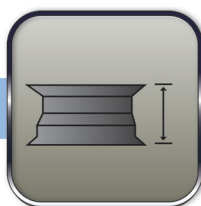

Max. 1200 mm

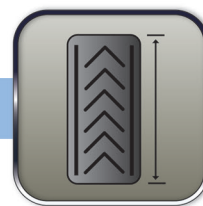

### ÉQUIPEMENT DE SÉRIE

- Système de verrouillage central
- 1 cône 70 mm
- 1 pinceau
- 1 levier démonte-pneu
- 1 jeu de protections
- 1 gonfleur MICHELIN

### ÉQUIPEMENT OPTIONNEL

- Gonflage tubeless
- Kit d'adaptation pour jantes non-débouchées

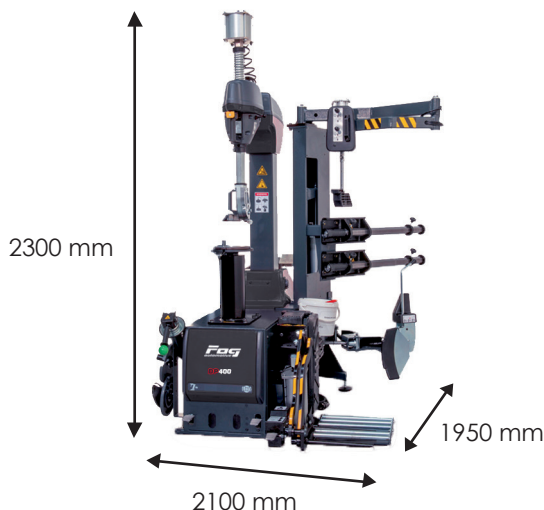

**POIDS NET DU PRODUIT**  
411 kg

**ALIMENTATION**  
230 V 1 ph / 50 Hz / 10 A

**PRESSION DE TRAVAIL**  
8-10 bars

**VITESSE DE ROTATION**  
Variateur 7,5 - 15 tr/min



## DP.500



### Jusqu'à 30'' sans effort

Démonte-pneu 30'' à mandrin tout automatique  
Réf. **DP.500**

### CARACTÉRISTIQUES TECHNIQUES

- Entièrement électro-mécanique, tous les mouvements sont pilotés avec précision et sans effort.
- Système de serrage à mandrin à verrouillage automatique.
- Prise de dimension de la roue par double pointeurs laser.
- Système détalonneur à double-bras pré-réglables.
- Panneau de contrôle ergonomique et didactique.
- Variateur de vitesse.
- Bras mobile pour aide au pressage du talon.
- Miroir pour un meilleur positionnement du bras détalonneur inférieur.
- Lève-roue permettant à l'opérateur de positionner la roue sur le mandrin sans effort.



13''-30''



jusqu'à 15''

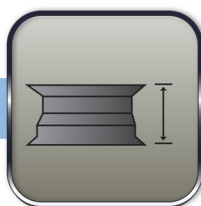

Max. 1200 mm

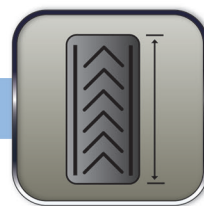

### ÉQUIPEMENT DE SÉRIE

- Système de verrouillage
- 1 jeu de protections
- 1 jeu de cônes de centrage
- 1 pinceau
- 1 pot de graisse
- 1 boîtier de contrôle de gonflage
- 1 levier plastique

### ÉQUIPEMENT OPTIONNEL

- Gonflage tubeless
- Kit d'adaptation pour jantes non-débouchées

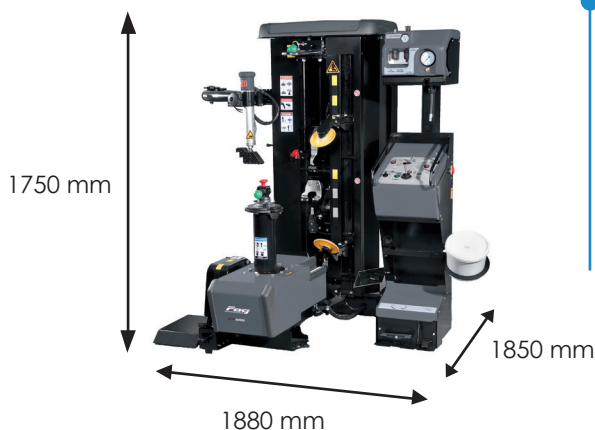

**POIDS NET DU PRODUIT**  
676 kg

**ALIMENTATION**  
230 V 1 ph / 50 Hz

**PRESSION DE TRAVAIL**  
8-10 bars

**VITESSE DE ROTATION**  
Variateur 7 - 16 tr/min





## DP.826



### Jusqu'à 26''

Démonte-pneu semi-automatique  
Réf. **DP.826**

### CARACTÉRISTIQUES TECHNIQUES

- Mandrin universel 4 griffes à centrage automatique.
- Rotation du mandrin en sens horaire ou antihoraire.
- Chariot et bras porte-outil à translation manuelle.
- Unité de commande mobile filaire.



14''-26''



Max. 795 mm



Max. 1600 mm

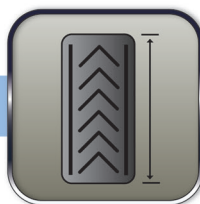

Min. 125 mm

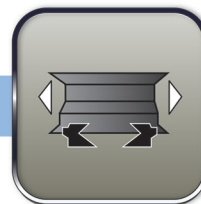

### ÉQUIPEMENT DE SÉRIE

- 1 pince de démontage
- 1 levier démonte-pneu

### ÉQUIPEMENT OPTIONNEL

- Pistolet pousse-talon pneumatique
- Cage de gonflage



**POIDS NET DU PRODUIT**  
593 kg

**ALIMENTATION**  
400 V 3 ph / 50 Hz

**VITESSE DE ROTATION**  
6 tr/min



## DP.852



Jusqu'à 56''  
avec les rallonges

Démonte-pneu automatique  
Réf. **DP.852**

### CARACTÉRISTIQUES TECHNIQUES

- Mandrin universel 4 griffes à centrage automatique.
- Rotation du mandrin à 2 vitesses.
- Chariot à mouvement transversal automatique.
- Bras porte-outil à translation manuelle.
- Unité de commande mobile filaire.



14''-40''  
(56'' avec rallonges)



Max. 1230 mm



Max. 2290 mm



Min. 105 mm

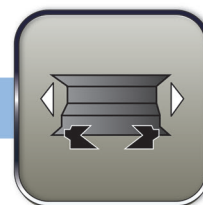

### ÉQUIPEMENT DE SÉRIE

- 1 pince de démontage
- 1 levier démonte-pneu

### ÉQUIPEMENT OPTIONNEL

- Rallonges pour augmenter la capacité de blocage à 56''
- Pistolet pousse-talon pneumatique
- Cage de gonflage

**POIDS NET DU PRODUIT**  
882 kg

**ALIMENTATION**  
400 V 3 ph / 50 Hz

**VITESSE DE ROTATION**  
4,5 - 9 tr/min





## DP.856



Jusqu'à 56''  
avec les rallonges

Démonte-pneu super-automatique  
Réf. **DP.856**

### CARACTÉRISTIQUES TECHNIQUES

- Mandrin universel 6 griffes à centrage automatique.
- Rotation du mandrin à 2 vitesses.
- Chariot à mouvement transversal automatique.
- Bras porte-outil automatique.
- Unité de commande mobile filaire.



14''-40''  
(56'' avec rallonges)

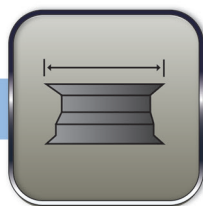

Max. 1190 mm



Max. 2280 mm

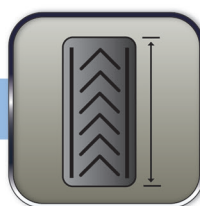

Min. 115 mm

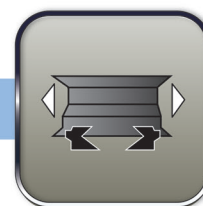

### ÉQUIPEMENT DE SÉRIE

- 1 pince de démontage
- 1 levier démonte-pneu

### ÉQUIPEMENT OPTIONNEL

- Rallonges pour augmenter la capacité de blocage à 56''
- Pistolet pousse-talon pneumatique
- Cage de gonflage

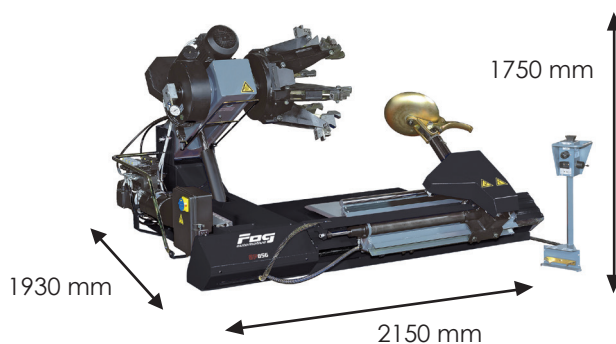

**POIDS NET DU PRODUIT**  
1020 kg

**ALIMENTATION**  
400 V 3 ph / 50 Hz

**PRESSION DE TRAVAIL**  
8 -10 bars

**VITESSE DE ROTATION**  
4,5 - 9 tr/min



## ACCESSOIRES

### Accessoires VL & 2 ROUES

**3MDP**  
3<sup>ème</sup> main



**DPS.169510083**  
Jeu de 5 protections  
LEVERLESS



**DPS.1695101502**  
Jeu de 4 protections  
pour mors



**DPS.1695101608**  
Jeu de 5 protections  
bec avant



**DPS.1695102725**  
Protection bec arrière



**DPS.1695103210**  
Bec moto



**DPS.1695103216**  
Poignée d'aide au  
montage (creux de  
jante profond)



**DPS.1695103261**  
Poignée d'aide au  
montage standard



**DPS.1695103543**  
Jeu de 4 adaptateurs  
Moto

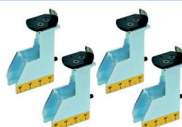

**DPS.1695105191**  
Protection plastique  
pour jante



**DPS.1695106152**  
Protection plastique  
pour détalonneur



**DPS.1695106190**  
Plateforme pour roue



**DPS.1695107469**  
Lève roue



**DPS.1695107490**  
Anneau mémoire  
position 3<sup>ème</sup> main



**DPS.1695108639**  
Entretoise protection  
détalonneur pour  
roues de véhicules  
électriques et motos



**DPS.1695108913**  
Canon à air (pour  
Réf. DP.13, DP.23X, et  
DP.33V)





## ACCESSOIRES

### Accessoires DP.400 DP.500

**DPS.1695000323**

Kit BMW DE spécial



**DPS.1695107439**

Kit d'adaptation pour jante à voiles bombées



**DPS.1695108138**

Cône Lamborghini

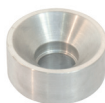

**DPS.1695108139**

Cône Porsche



**DPS.1695108140**

Cône BMW



**DPS.1695108196**

Kit d'adaptation



### Accessoires VI

**DPS.1694302032**

Cage de gonflage PL



**DPS.1695103526**

Pousse pneumatique PL



**DPS.1695300094**

Levier démonte-pneu



**DPS.1695300099**

Pince de montage-démontage



**DPS.1695300102**

Rouleau de Tubeless



**DPS.1695301010**

Protection griffe pour jantes alu (pour DP.852)



**DPS.1695301575**

Jeu de 6 protections griffe pour jantes alu (pour Réf. DP.856)



**DPS.1695301606**

Kit de 6 extensions 56'' (pour Réf. DP.856)



**DPS.1695301681**

Jeu de 6 adaptateurs CATRPIILLAR (pour Réf. DP.856)



**DPS.1695301710**

Kit de 4 extensions 56'' (pour Réf. DP.852)



**DPS.1695301711**

Jeu de 4 protections griffe pour jantes alu (pour Réf. DP.852)



**DPS.1695301712**

Jeu de 4 adaptateurs CATERPIILLAR (pour Réf. DP.852)



**DPS.1695301747**

Jeu de 6 adaptateurs pour alésage à partir de 80mm (pour DP.856)



**DPS.1695301748**

Jeu de 6 adaptateurs pour jantes épaisses (pour DP.856)



**DPS.1695301781**

Jeu de 4 adaptateurs pour alésage à partir de 80mm (pour DP.852)



**DPS.1695301782**

Jeu de 4 adaptateurs pour jantes épaisses (pour DP.852)



**DPS.1695400139**

Protection griffe pour jantes alu (pour DP.826)



**DPS.1695700051**

Dispositif de gonflage tubeless



**DPS.1695700052**

Système de gonflage automatique





## NOUVEAU

### DOCUMENTATION TECHNIQUE & PIÈCES DE RECHANGE

Identifiez-vous pour télécharger nos notices d'utilisation et connaître la disponibilité et le prix Tarif HT de nos pièces de rechange

The screenshot shows a dark grey header for the BASE FRANCE website. On the left, there is a button labeled 'CONTACTEZ-NOUS' and a WhatsApp icon with the number '0238372828'. On the right, there is a button labeled 'ESPACE CLIENT' and a red arrow pointing upwards towards it. The central part of the header features the large 'BASE FRANCE' logo. In the bottom right corner of the header area, there is a small blue 'in' logo for LinkedIn.

[www.base-france.fr](http://www.base-france.fr)

## AUTRES DEMANDES

### COMMANDE MATÉRIELS ET PIÈCES DE RECHANGE

Tél. 02 49 53 23 48

Mail : [adv@basefrance.fr](mailto:adv@basefrance.fr)

### DEMANDE D'INTERVENTION

Tél. 02 49 53 23 49

Mail : [sav@basefrance.fr](mailto:sav@basefrance.fr)

### CONTRAT DE MAINTENANCE

Tél. 02 49 53 23 49

Mail : [sav@basefrance.fr](mailto:sav@basefrance.fr)

### ASSISTANCE TECHNIQUE

Tél. 02 38 27 28 28

Mail : [hotline@basefrance.fr](mailto:hotline@basefrance.fr)